

Министерство образования Свердловской области  
Государственное бюджетное профессиональное образовательное  
учреждение Свердловской области  
«Уральский колледж бизнеса, управления и технологии красоты»

Проект «Победные крылья Урала» (по результатам туристско-  
краеведческой экспедиции «Подвигом твоим не устанем  
гордиться»)

НПК ДУХОВНО-ПРАВСТВЕННЫЕ ЦЕННОСТИ  
В КОНТЕКСТЕ ИСТОРИЧЕСКОГО НАСЛЕДИЯ  
РОССИИ: АКТУАЛЬНЫЕ ПРАКТИКИ ВОСПИТАНИЯ  
МОЛОДЕЖИ»

Выполнили: Цурканов С.С, Бабинцева К.С.  
Руководитель : Романова И.Ю.

# Актуальность

Просвещение молодежи на примере героев ВОВ актуально сегодня для сохранения памяти, воспитания патриотизма, формирования нравственности и противодействия фальсификациям истории.

## Цель

Сохранение исторической памяти о героях Великой Отечественной войны через изучение истории развития авиации на Урале

## Задачи

1. Изучение истории авиации в годы Великой Отечественной войны
2. Популяризация подвигов героев-летчиков Урала.
3. Создание позитивных образов для подражания молодежи.
4. Создание обучающей игры-квеста «Победные крылья Урала»

# Программа Областной туристско-краеведческой экспедиции «Подвигом твоим не устанем гордиться»

Время	Мероприятие	Место проведения
<b>7 июня 2025 г.</b>		
10:00-11:00	Регистрация	г. Екатеринбург, ул. Юмашева, 20
11:00-11:30	Открытие Экспедиции	
11:30-12:00	Игры на знакомство и сплочение участников команд	
12:00-12:30	Обед	
12:30-13:30	Трансфер до МАОУ СОШ №60 г. Екатеринбурга	г. Екатеринбург, ул. Юмашева, 20 – г. Екатеринбург, ул. Реактивная, 31
13:30-15:40	Экскурсия в музей МАОУ СОШ №60 г. Екатеринбурга, посещение могилы Г.Я. Бахчиванджи, посещение памятника Г.Я. Бахчиванджи, возложение цветов	г. Екатеринбург, ул. Реактивная, 31; г. Екатеринбург, ул. Бахчиванджи, 15
15:40-17:40	Посещение памятника реактивному самолету БИ-1 на территории аэропорта «Кольцово» им А.Н. Демидова, трансфер до базы «Коровацка»	г. Екатеринбург, пл. Бахчиванджи, 1, аэропорт «Кольцово» им А.Н. Демидова – г. Ревда, б/о «Коровацка»
17:40-18:10	Ужин	г. Ревда, б/о «Коровацка»
18:10-19:10	Установка лагеря	
19:10-20:30	Работа проектных групп	
20:30-22:00	Гигиенические процедуры	
22:00	Отбой	
<b>8 июня 2025 г.</b>		
08:00-08:30	Гигиенические процедуры	г. Ревда, б/о «Коровацка»
08:30-09:00	Зарядка	
09:00-09:30	Завтрак	П. Билимбай, ул. пл. Свободы 1
09:30-10:30	Трансфер до п. Билимбай	
10:30-12:30	экскурсия и посещение мест, связанных с историей работы конструкторского бюро в годы Великой отечественной войны 1941-1945 гг.	
12:30-13:30	Трансфер до г. Ревда	г. Ревда, ул. Советских космонавтов 8а МАУ ДО «Центр дополнительного образования» СОП «Ровесник»
13:30-14:30	Обед	
14:30-16:30	экскурсия по местам, связанным с событиями Великой отечественной войны 1941-1945 гг.	
16:30-17:30	трансфер до базы «Коровацка»	
17:30-19:00	Работа проектных групп	
19:00-20:00	Ужин	
20:00-21:00	Конкурс «Мисс и мистер Экспедиция»	г. Ревда, б/о «Коровацка»
21:00-22:00	Подготовка ко сну	
22:00	Отбой	
<b>9 июня 2025 г.</b>		

08:30-09:00	Зарядка		
09:00-09:30	Завтрак		
09:30-11:00	Работа в проектах группах		
11:00-14:00	Защита проектов по направлениям		
14:00-15:00	Обед		
15:00-16:00	Мастер - класс (1,2,3 группы)		Активности в акватории Волчихинского водохранилища (4 группа)
16:00-17:00	Мастер -класс (1,2,4 группы)		Активности в акватории Волчихинского водохранилища (3 группа)
17:00-18:00	Мастер -класс (1,3,4 группы)		Активности в акватории Волчихинского водохранилища (2 группа)
18:00-19:00	Мастер -класс (2,3,4 группы)		Активности в акватории Волчихинского водохранилища (1 группа)
19:00-20:00	Ужин		
20:00-21:00	Свободное время		
21:00-22:00	Подготовка ко сну		
22:00	Отбой		
<b>10 июня 2025 г.</b>			
08:00-08:30	Гигиенические процедуры	г. Ревда, б/о «Коровацка»	
08:30-09:00	Зарядка		
09:00-09:30	Завтрак		
09:30-11:00	Сбор лагеря		
11:00	Трансфер до г. Екатеринбурга		
		г. Ревда, б/о «Коровацка» – г. Екатеринбург, ул. Юмашева, 20	



# Музей боевой славы имени Г.Я. Бахчиванджи МАОУ СОШ 60

В нем были представлены экспонаты о жизни и подвиге Героя Советского Союза летчика испытателя - Григория Яковлевича Бахчиванджи.

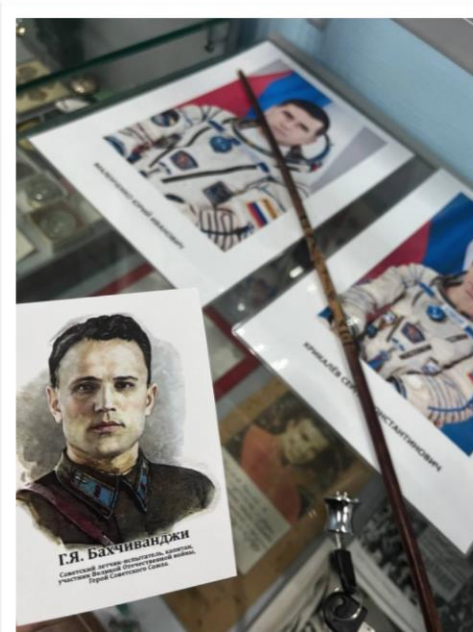

- Главное достижение: первый советский лётчик, совершивший полёт на ракетном самолете с жидкостным ракетным двигателем – БИ-1.
- Война: участвовал в Великой Отечественной войне, совершал боевые вылеты.
- Гибель: погиб во время испытательного полёта на БИ-1, вероятная причина - разрушение самолёта в воздухе.
- Значение: его работа и трагическая гибель внесли значительный вклад в развитие советской ракетной авиации.

Бахчиванджи Григорий Яковлевич (1909-1945) – советский лётчик-испытатель, Герой Советского Союза.





# «БИ-1» на территории аэропорта Кольцово имени А. Н. Демидова

Рядом с памятником  
установлена информационная  
мемориальная плита о самолёте  
и лётчике-испытателе  
Г. Я. Бахчиванджи.

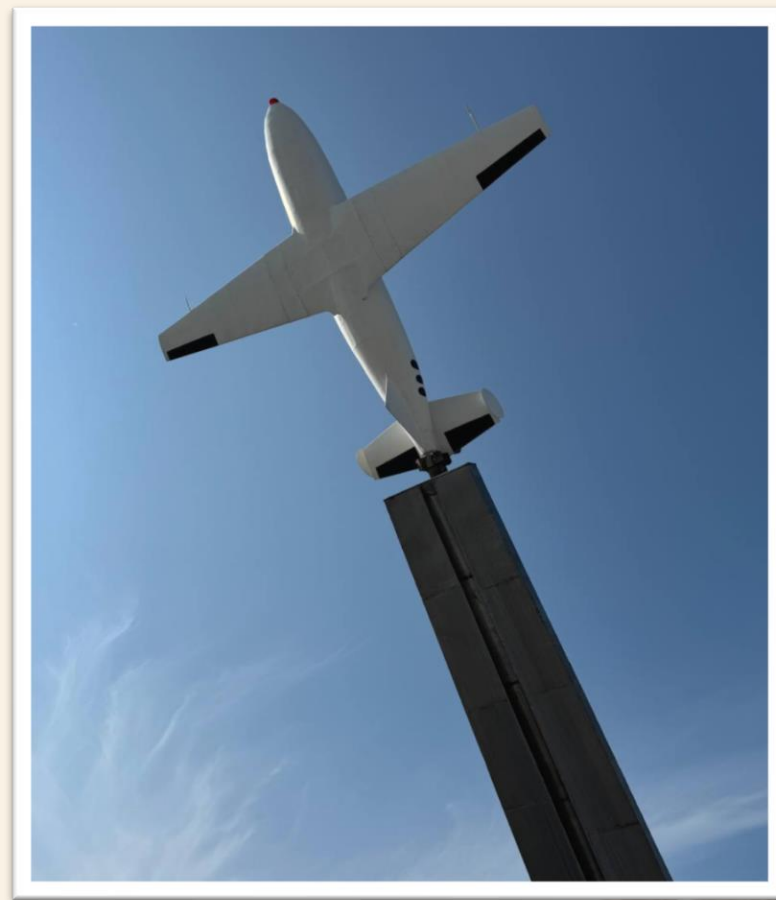

# Чугуноплавильный завод в Билимбае

- Посёлок Билимбае был основан в 1734 году династией Строгановых, как железоделательный завод на реке Билимбаеке.
- В годы ВОВ на территории завода был собран самолёт БИ-1, а на замерзшем пруду испытывали его летные качества и управляемость.

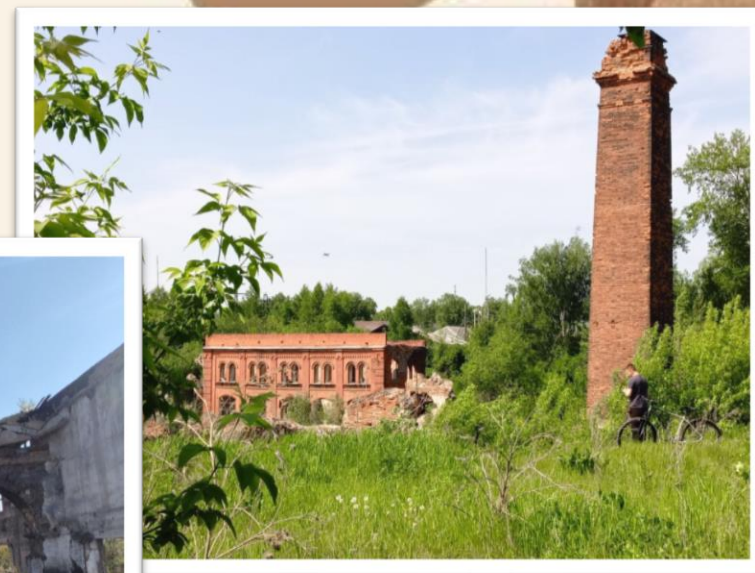



# Свято-Троицкий храм и конструкторское бюро

- На холме разместилась Свято-Троицкая церковь. Она была заложена в 1820 году в память о победе в войне 1812 года. Храм вмещал до 4000 человек и был одним из 3 заложённых в честь победы в войне 1812 года.
- В ноябре 1941, по приказу Сталина, в раме разместилось конструкторское бюро, задачей которого было за 35 дней сконструировать новый самолёт. Оно с этой задачей справилось, но за 40 дней.

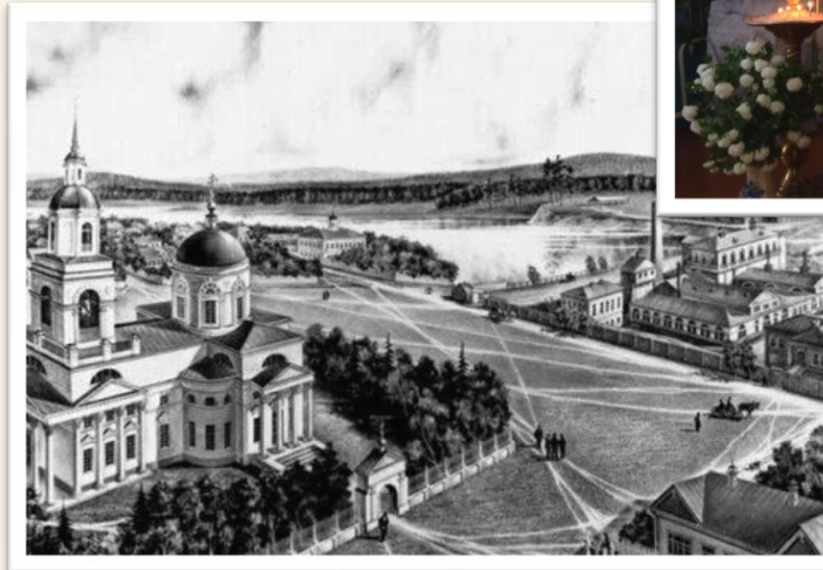



# Мемориал «Землякам-героям, ковавшим Победу на фронте и в тылу в 1941-1945 гг.»

На мемориале также  
представлена бронетехника  
времен ВОВ.

г. Ревда

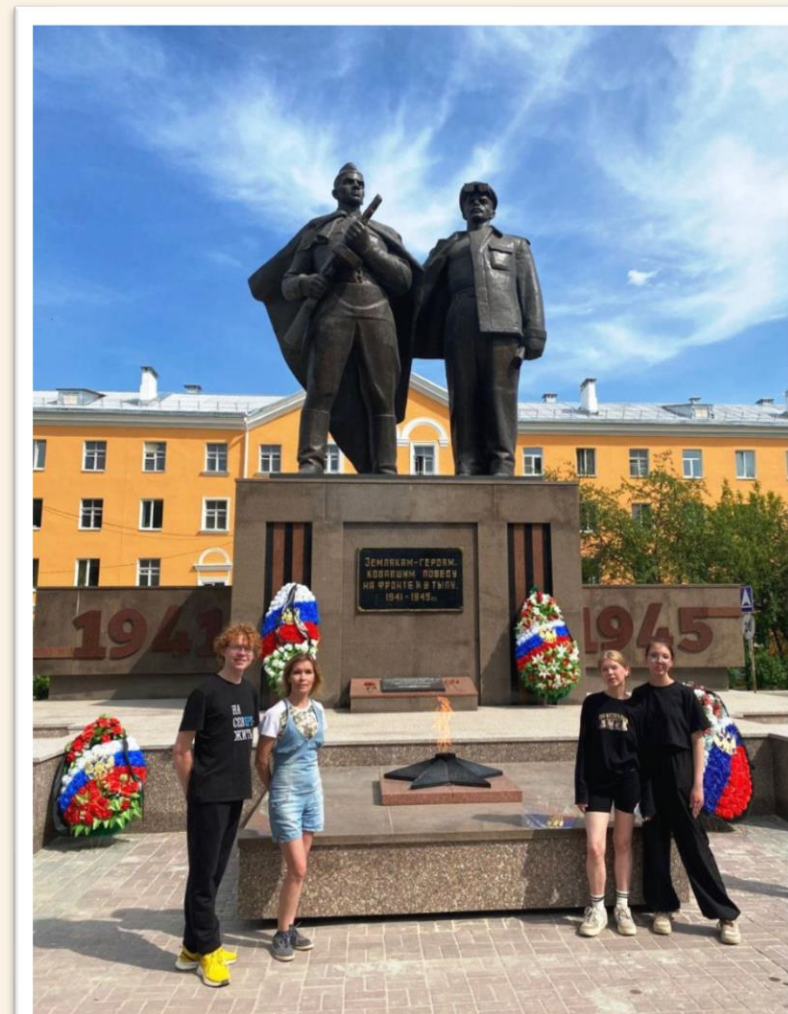



# База «Коровашка» (г.Ревда)

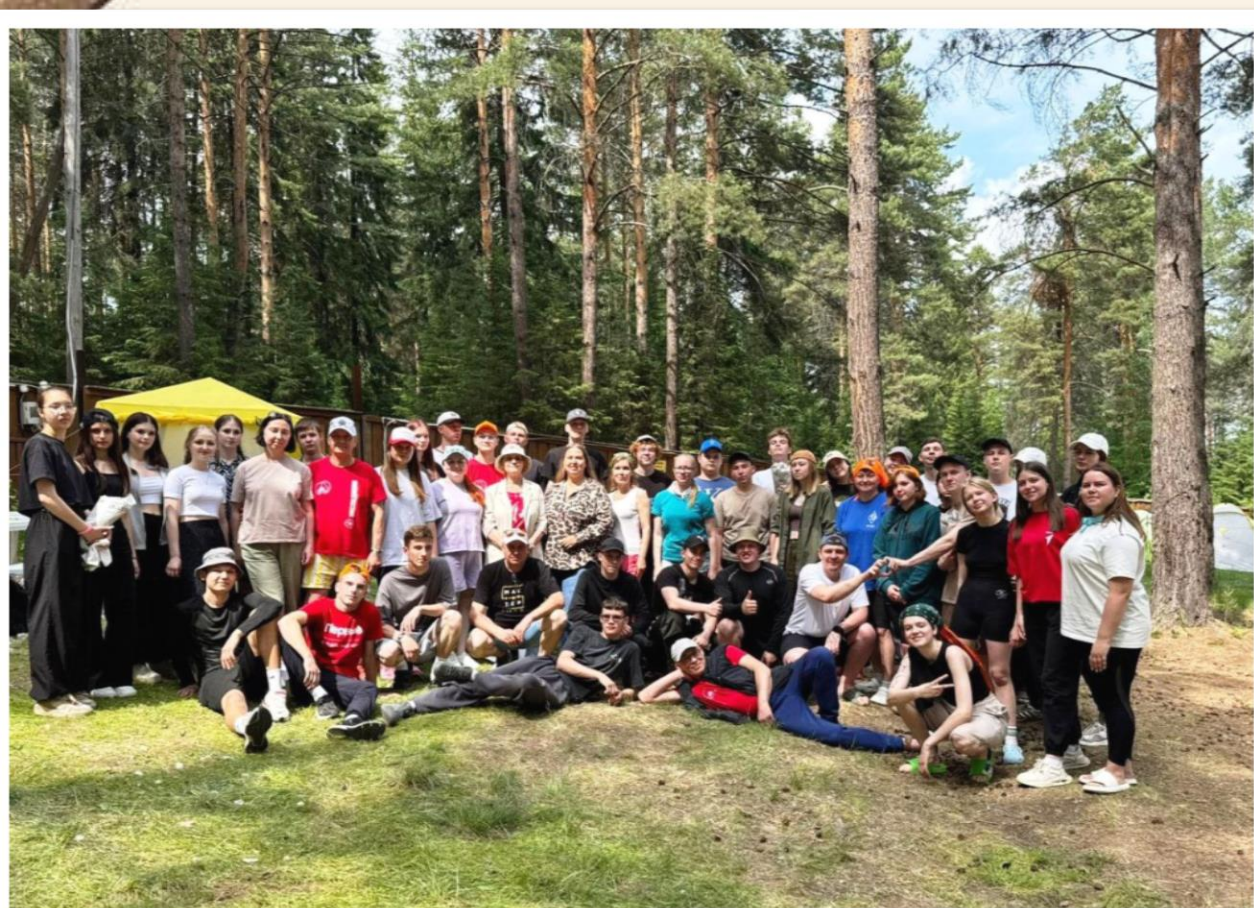



# Квест-игра «Победные крылья Урала»

## Этап 1 «Конструкторское бюро»

## Этап 2 и этап 3

### Этап I «Конструкторское бюро»

Решите задания данного этапа.

- 1) Здесь зашифровано название 46-го бомбардировочного авиационного полка



- 2) Составьте из букв название поселка, в котором располагалось конструкторское бюро и испытание первого реактивного самолета ДВММБВБ.

- 3) Здесь зашифрована фамилия уральского летчика – аса ВОВ, сбившего 61 вражеский самолет



- 4) Здесь зашифрована фамилия летчика, дважды героя Советского Союза, командующего дивизией и авиацией Управления Уральского военного округа



1 3,1,2,\*

- 5) Решите уравнения. Впишите ответы в клетки. У вас получилась дата. Какое историческое событие произошло в эту дату?

$$51 - (72 : 2) = x$$

$$175 : x = 35$$

$$2025 - 83 = x$$

- 6) Впишите фамилию главного конструктора первого реактивного самолета БИ-2.  
Подсказка лежит в конверте

- 7) Соберите пазл, определите кто изображен на рисунке.



### Этап II «Воздушный бой»

Участникам дается мастер-класс по изготовлению бумажных самолетов

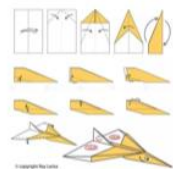

Далее участники запускают бумажные самолетики, оценивается попадание в цель или дальность полета

### Этап III «Раненый летчик»

Участникам требуется оказать медицинскую помощь раненому летчику. По легенде летчик получил ранение в голову. Нужно сделать бинтование головы и доставить «больного» на самодельных носилках до пункта назначения.

# Этап II «Испытательный ПОЛИГОН»

Прежде чем запускать любую военную технику в производство, надо ее сконструировать и испытать.

Задача собрать свой собственный самолет и испытать. Испытание пройдут только те, чьи самолеты улетят дальше всех.

МОЛНИЯ

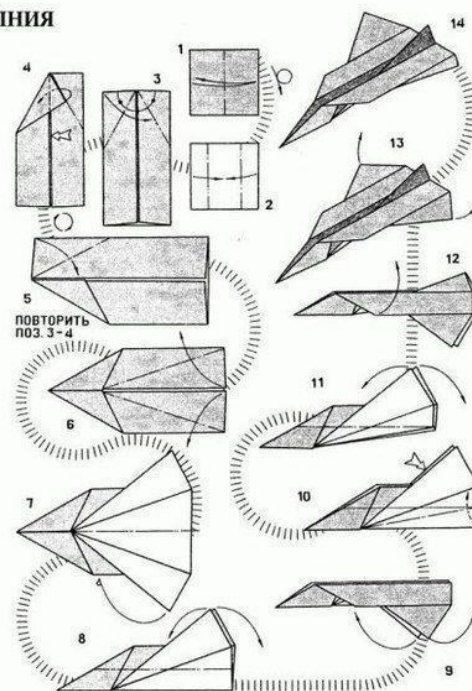

ГЮРЗА

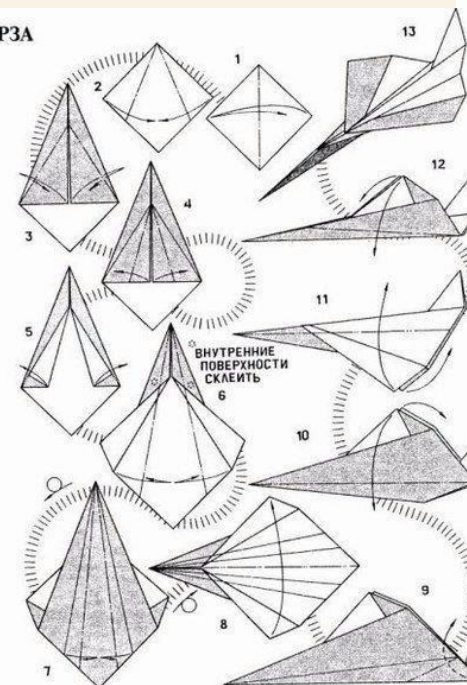

ДЕЛЬТА

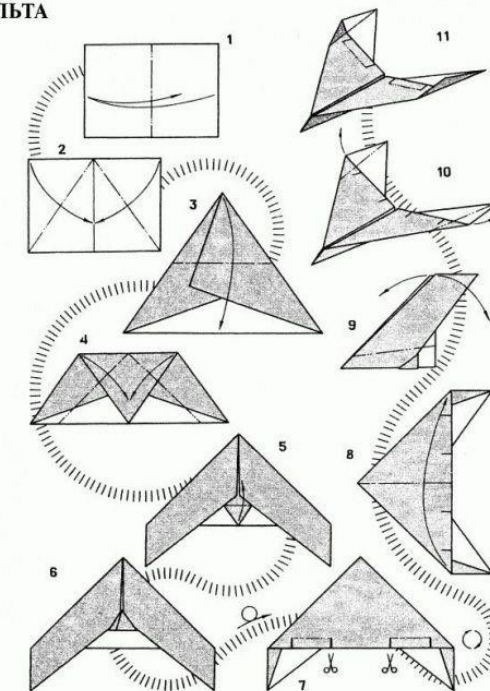

## Этап III. «Раненый летчик»

- Задача ребят спасти летчика, потерпевшего крушение и получившего черепно-мозговую травму.
- Для этого им надо наложить повязку чепец и перенести его в безопасное место, как можно быстрее.
- Но торопитесь медленно!





# Маршрут «Летчик-легенда М. Одинцов»

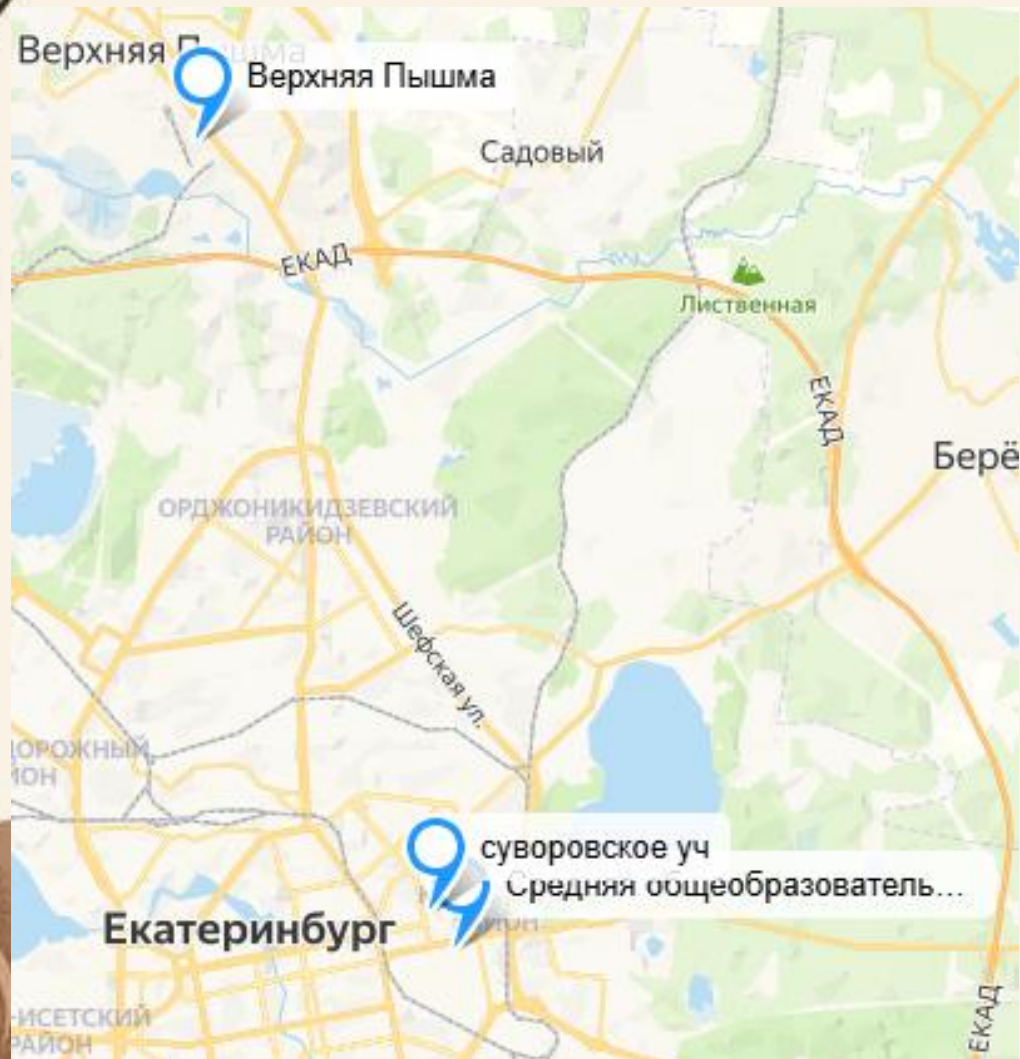

- Школа №36. в этой школе учился Герой СССР Михаил Одинцов. В 2024 году школе присвоено его имя, перед ней установлен его бюст и открыт музей.
- Суворовское военное училище. Сквер им. Одинцова
- Музей «Крылья Победы». Крупнейший музей военной техники в Европе. Поговорим про модели самолетов, которые внесли значимый вклад в победу ВОВ, а также те, на которых мог летать Одинцов.



# Объекты маршрута «Летчик-легенда М. Одинцов»



Памятник Одинцову  
у Суворовского училища



Школа №36

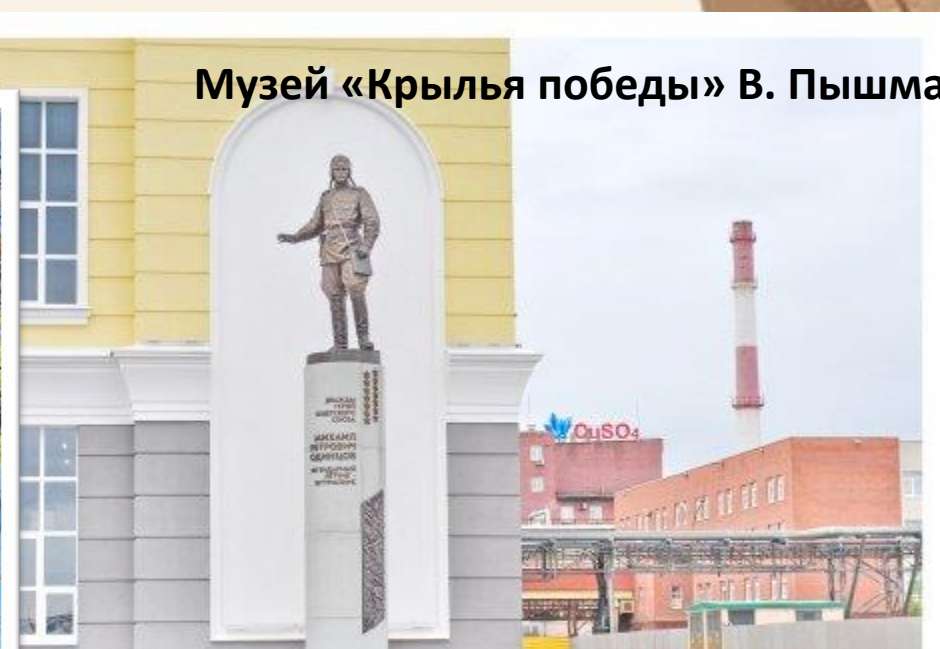

Музей «Крылья победы» В. Пышма





- Наш долг помнить великих летчиков, родившихся или совершивших свои подвиги на Урале: Г.Бахчиванджи, А.Серова, М. Одинцова, Г. Речкалова
- В нашем колледже создан музей, где собираются материалы о героях Великой отечественной войны. Студенты пишут портреты героев.
- «На крыльях смерть они несли во имя жизни»

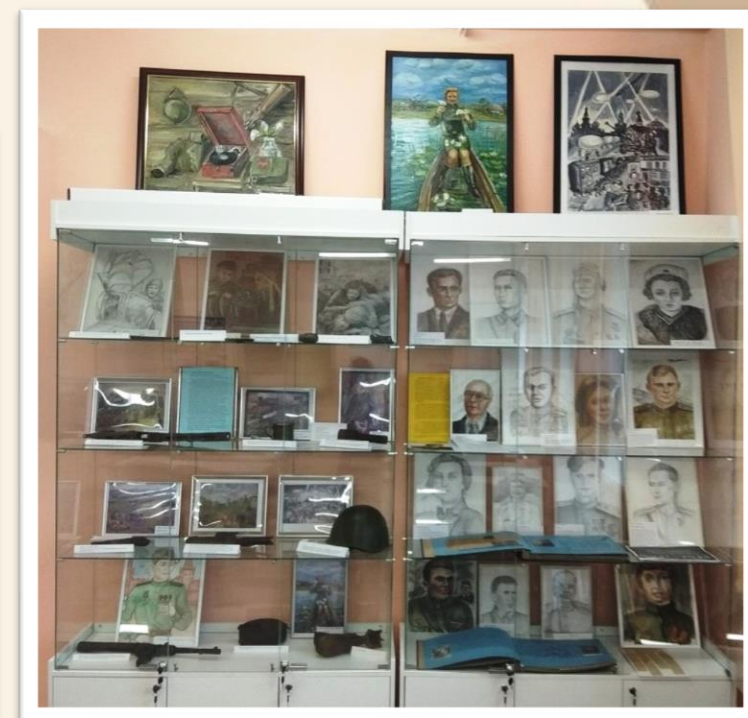
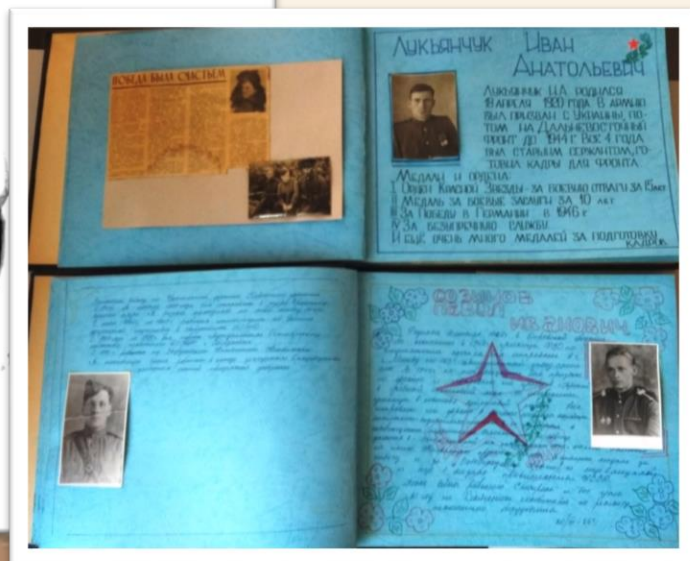



The image features a central text element surrounded by abstract, organic shapes in various shades of brown and tan. These shapes are positioned at the corners and along the sides, creating a frame for the text. The overall aesthetic is clean and modern.

**Спасибо за внимание!**